

附件 48：乙表稽催盒式樣

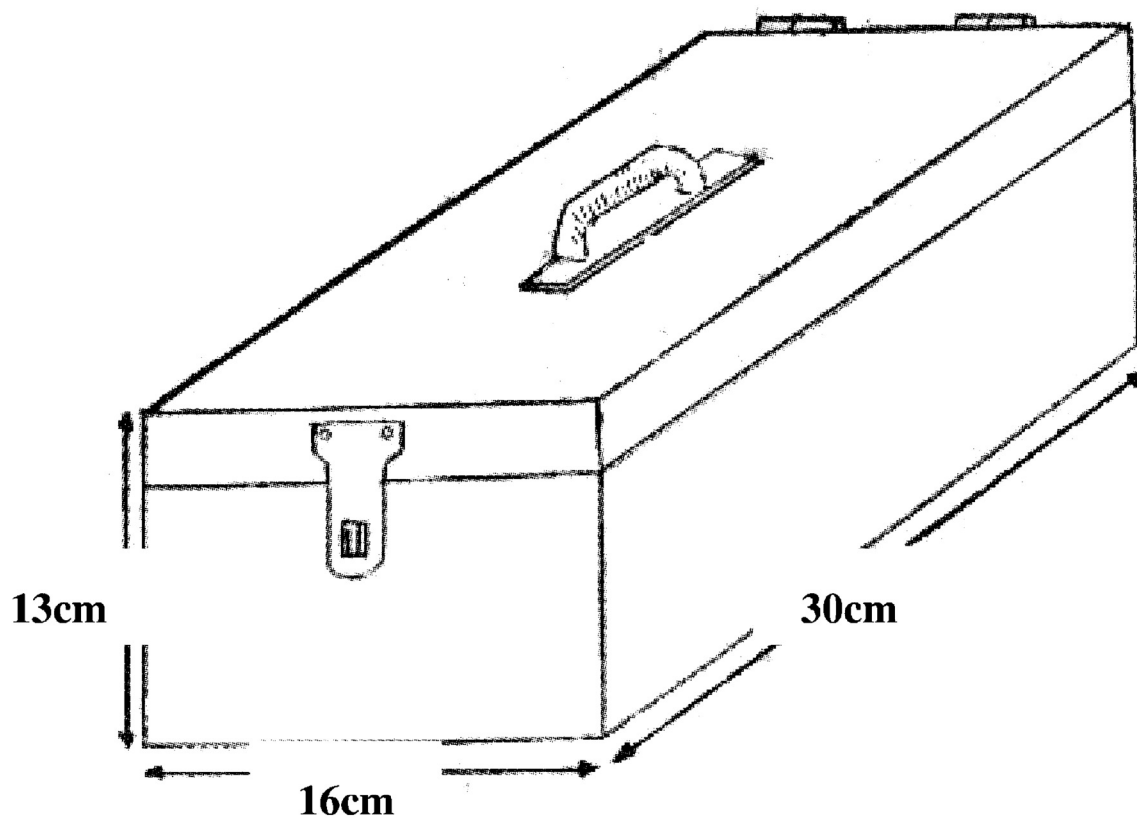

說明：

- 一、各單位稽催作業應以公文管理系統為主，若單位無系統作業則可採本式樣方式訂製或自訂鐵櫃存放之。
- 二、稽催盒式樣可採上口加活動蓋，內置乙表及日期導卡方式辦理。